

正面図 S=1:20

連続基礎(W)

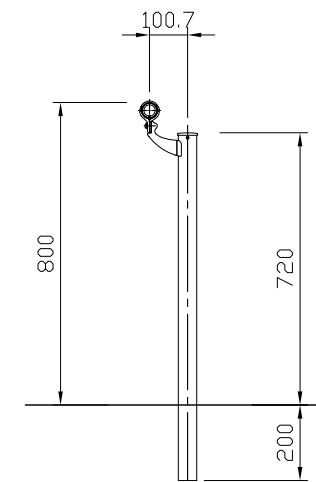

断面図 S=1:20

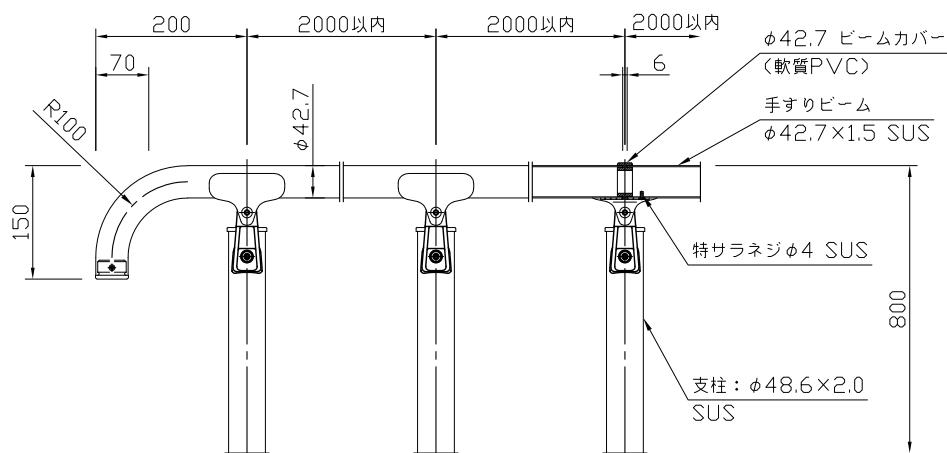

組立詳細図 S=1:10

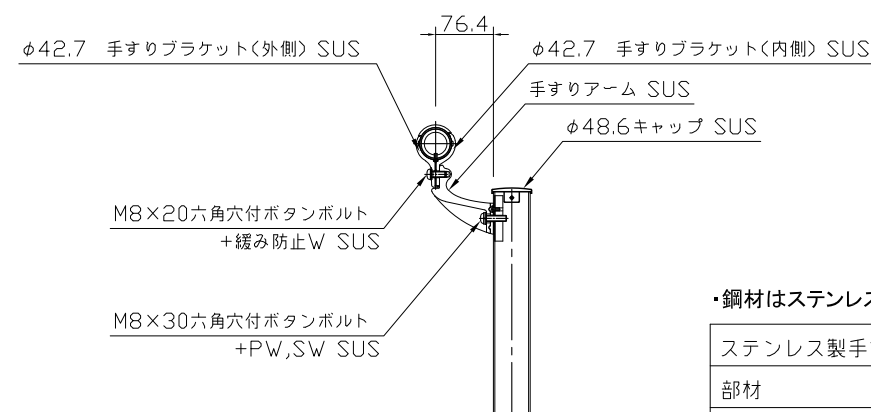

・鋼材はステンレス(SUS304)とし、#400磨き仕上げとする。

ステンレス製手すり フロント1段 φ42.7			
部材	サイズ	材質	表面処理
支柱	φ48.6×t2.0	SUS304	バフ研磨 #400
手すりビーム	φ42.7×t1.5		
ブラケット類	-	SCS13(SUS304相当)	電解研磨
端部エンドキャップ	-	AC4C	焼付塗装
ビームカバー	-	軟質PVC	